

**Found  
MUJI**

**世界のかご 2**

## エストニア・リトアニア・スペインのかご

プラスチックなどの樹脂製品が登場する前、日常生活に必要な道具はすべて身の回りにある自然素材を使って作られていました。それぞれの目的に合わせて素材を選び、一つひとつ加工します。こうして作られた道具は、現代の大量生産品とは異なり、使えば使うほどその美しさや個性が際立ち、作った人の技量もおのずと見えてきます。

人々は昔から、あらゆる素材を使い、さまざまな形や大きさのかごを作ってきました。かご作りは、機械化の影響をほとんど受けることなく、今でも職人が独自のペースで最初から最後まで手作業で行っています。無駄な装飾が加えられることもなく、使いやすく丈夫なかごを、時間をかけて丁寧に作ることが継承されています。

「Found MUJI世界のかご2」では、樹木、<sup>かんぼく</sup>灌木※、草などの多様な素材を使い、欧州各地で作られているかごを取り上げます。エストニアのパイン、リトアニアのウィローは、共に寒冷地でよく使われる素材。エスパルトは南部の高温・乾燥地域に繁茂する草です。こうした素材を使ったかごには昔ながらの職人の技と伝統が生きており、今も世界中で見ることができます。

※灌木とは、低木のこと

## Baskets of Estonia, Lithuania and Spain

Before the emergence of plastics, people used natural materials available around them to make the items necessary for everyday life. Materials are chosen and manipulated specifically for the finished piece to perform its task. Unlike mass-produced items of today, ageing means beauty and character and is a reflection of fine craftsmanship.

Baskets have long been made from all kinds of materials in diverse shapes and sizes. Largely unaffected by technology, baskets have always been woven by hand from start to finish at the rhythm of a craftsman. There used to be a time when excess was not an option; time, care and effort was always required to create something useful and durable.

Found MUJI World Baskets 2 explores baskets used in different parts of Europe, made from materials ranging from trees, shrubs to grasses. Pine from Estonia and willow from Lithuania are both materials commonly found in the cooler climates and esparto is a grass that grows abundantly in the hot dry areas of the south. These baskets are remnants of skills and traditions that have survived, and are still surviving in today's world.





## パイン

エストニアは、広大な森林を持つ国です。うっそうとした森の中でトウヒやアスペンに交じって育つパインは、高さ35mほどに生長したものを伐採し、木材として利用します。パイン材は丈夫で耐久性が高いことから、かごの素材としてもよく使われます。

パイン材でかごを作るには、まず薄く削って「チップ」にする必要があります。チップの作り方は2種類あり、どちらを使うかは作るかごによって異なります。

## Pine

In the forests of Estonia, trees grow abundant. Pine trees need to reach a height of around 35 metres before it is suitable to be cut down. Although grown side by side with other trees such as spruces and aspens in the country's vast forests, pine has always been the choice for basketry due to its strength and durability.

A pine tree must be processed into 'chips', which refers to the thin slices of pine used for making baskets. There are two main methods to make chips, their uses depend on the basket type.

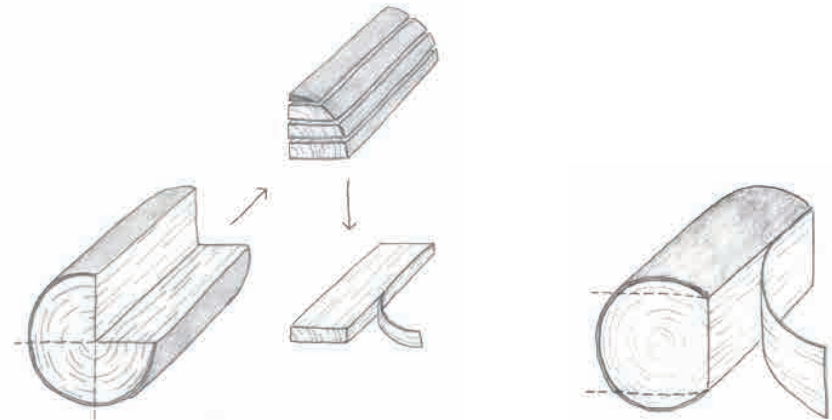

## スプリント

### Splints

小さめのかごには、薄く細いチップが必要です。パインを四つ割りにし、適度な幅を持たせて縦にスライスしてから、0.8ミリほどの厚みで削っていきます。

When making smaller baskets the chips must be thin with small widths. The tree is cut into quarters and sliced to a suitable width before being shaved to approximately 0.8mm thick pieces.

## ベニヤ

### Veneer

スプリントよりも幅広のチップで、パインの幹(樹幹)を直接削って作ります。ベニヤの作成には多くの労力が必要ですが、スプリントよりも丈夫なので大きめのかごに適しています。

Referring to strips of wider widths, trees trunks are directly shaved into thin chips. Making veneer pieces is labour intensive work, but these are stronger than splints and used for larger baskets.



一定の力加減で均一な厚さに削られたパインのチップは、熟練した手作業ならではの。  
Pine chips with a consistent thickness are only possible with the steady control of experienced hands.



非常に薄いスプリントやベニヤは割れたり裂けたりしやすいため、かごを編む前に軽く水に漬けて柔らかくし、丁寧に扱います。  
Splints and veneers are still thin pieces of wood that could split or break if not handled correctly when weaving.  
They are lightly softened with water before weaving.



### 樹木とともに生きる

古来より森と共に育ち生きるエストニアの人々は、樹木から多くを得るかわりに木々を大切に守りながら暮らしています。木は生活の一部であり、森とその周辺に住む人々の財産と見なされています。かご材の産地として有名なエストニア東部の町、アヴィナームでは、住民の多くがファミリーネームに木の名前を持っています。

職人は森を歩きながら静かに樹木と親しみ、森の様子を観察して理解を深めます。

### Living with Trees

In Estonia people have long lived and grown up around forests, taking care of the trees as the trees provide for them. Trees are such a part of life that they are considered as the property of the people living in and around the forests. In the area of Avinurme, east of Estonia where the material of the baskets were taken from, many family names of the local people are actually derived from the names of trees.

As the craftsman walk around the forest, he interacted with the trees with a quiet familiarity, revealing a deep understanding of the ways of the forest.





## ウィロー

かごの素材としてよく使われる木材にかんぼく灌木の一種であるウィローがあります。リトアニアでは、目の細かいかごに適した細くしなやかな枝を持つ「セイヨウコリヤナギ(学名Salix Purpurea)」がよく用いられます。この品種は丈夫で栽培しやすく、一年で約1.5～3メートルの高さに生長します。枝分かかれが少なくまっすぐに育つため、均一な太さで曲げやすく、かご作りには最適です。

ウィローは、専用の林地で栽培され、早春または晩秋に、枝を必要な長さに切って使います。切ったところから新しい枝が何度か生えてくるので、新しい苗を毎年植える必要はありません。

## Willow

One of the most recognised materials in basketry is willow, which is actually a type of shrub. In Lithuania, a commonly used variety is *Salix Purpurea*, or 'purple willow', which has slender rods suitable for fine basketry. Being a resilient plant, it requires little maintenance and grows to 1.5 to 3 metres in height every year. Straight plants with a uniform thickness, flexibility and minimum branching in particular are ideal for weaving.

Willow is cultivated in fields and cut in early spring or late autumn, depending on the lengths of willow needed. The stumps of the cut willow can be left to grow for several more times so planting is not required every year.

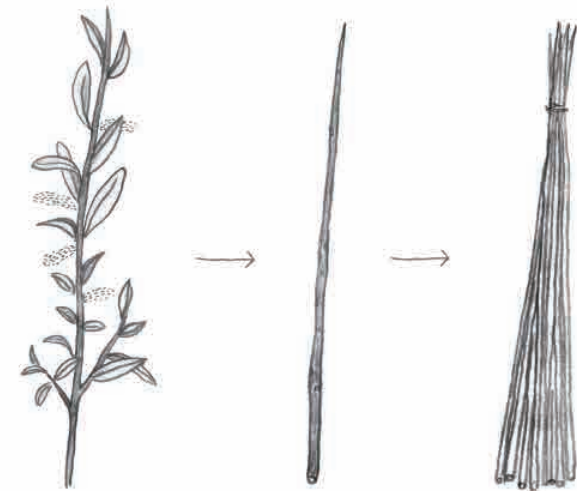

収穫したウィローの枝は葉と小枝を取り除き、必要があれば表皮をはいで滑らかな木肌を露出させます。処理した枝は長さを揃えて束ね、自然乾燥させます。

Harvested willow is stripped of leaves and branches, and when required the skin is also taken off to reveal the smooth rods underneath. After harvesting, the rods are processed and sorted into neat bunches according to lengths and dried naturally.



ウィローの品種、処理方法、編み方などの組み合わせにより、ウィローのかごのバリエーションは無数にあります。日常使いのかごは、型崩れを防ぐため細い枝で細かく編みます。耐久性を高めたり水回りで使う場合は、表皮を残すこともあります。長期栽培により太くなった枝は、割って編む場合もありますが、曲げて持ち手にすることもあります。ウィローは、小さなかごから家具、店舗のディスプレイまで自由にデザインできる、汎用性の高い素材です。

用途によってさまざまな種類のあるかご。しかし当初の用途にこだわらず「好きなように使えばいい」と職人は言います。

Considering all the different combinations of the willow types, treatments and weaving techniques available, willow baskets do come in endless variations. Baskets for everyday use utilise the more slender rods, which are tightly woven into fine and sturdy shapes. When required to be extra durable or to be used near water, the skin may be left on. Some baskets are made of split willow, which can only be done with older plants with thicker stalks, though these can also be bent and used as basket handles. Willow is a versatile material that allows craftspeople to freely develop their designs, from small baskets to furniture and shop displays.

When asked about whether the different types of baskets all have specific uses, the craftspeople simply replied: 'they should be used as you like.'





スペイン南部の都市、ハエンには、エスパルトが生い茂る原野がありましたが、こうした土地も次第にオリーブ農園に変わりつつあります。

Jaén is a city located in southern Spain that has gradually seen untamed land, where esparto grass have always grown wildly, being turned to olive tree plantations.



## エスパルト

エスパルトは、南ヨーロッパと北アフリカに自生する多年生植物です。何の変哲もない雑草に見えますが、細くて強靱なことから何世紀にもわたりさまざまな用途に使われてきました。岩だらけの荒地に自生し、いつでも必要なときに採取できるこの草は、この地方の貴重な資源となっています。

日常生活の中で以前ほど使われなくなっていますが、エスパルトは今も人々にとって身近な素材です。より装飾的な製品の人気が高まっているとはいえ、今でも工芸品として愛され、郷土の伝統として深く根付いています。

## Esparto

Esparto is a perennial grass endemic to parts of southern Europe and north Africa. Despite its rugged appearance, the wiry grass has proven itself over the centuries as a useful material for the local people. Esparto has survived freely in wild rocky terrains and is a resource that is gathered from the land when it is needed.

Esparto isn't as part of everyday life as before, however the material is still readily recognised by the people. Even though there is a shift in the industry that favours the more decorative items, it means the presence of the craft is still appreciated; and the tradition stays strong with the land.

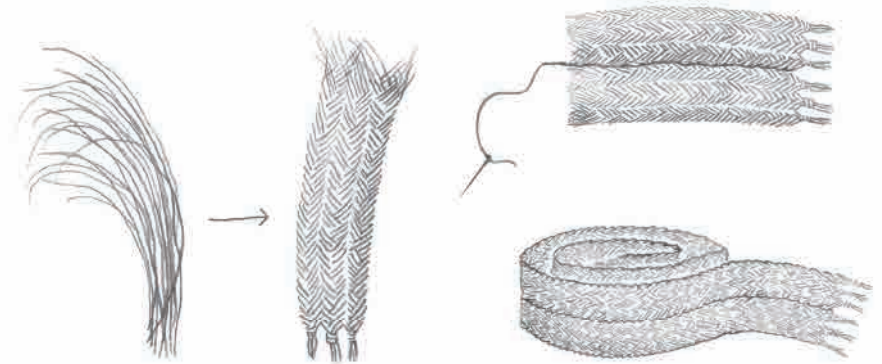

最も一般的なのは、刈り取ったエスパルトを平たく束ねて三つ編みにする手法。編んだ束の端を縫い合わせてさまざまな形に仕上げていきます。また、叩いて柔らかくしてから編み上げ、表面を毛羽立たせて素朴な風合いを出す手法もあります。これ以外にも、交互に編んだり、巻いたり捻ったりなど、さまざまな手法を使い分けることで、かごの機能や仕上がりの印象が異なってきます。エスパルトは、幅広い応用のきく素材です。

The most common technique is to take parallel strands of the raw grass and weaving these into plaits, which can be stitched together edge to edge to create different items. Another way to prepare esparto is to crush the grass before weaving takes place, creating a softer, matted finish. Other techniques include cross warping, coiling and twining, all of which create baskets with completely different functions and impressions, demonstrating the versatility of this material.



さまざまな幅に編まれ、コイル状に巻かれたエスパルト。こうした下準備を行ってから作業場に運び込み、それぞれの用途に合わせて成形するのが一般的な手順です。

Plaits made at various widths are rolled up and line the walls of a workshop, ready to be made into different items. Traditionally, these are prepared separately before transported to workshops.



かご編み職人は、一つのコイルからさまざまな製品を生み出します。中心を決めてぐるぐる巻き、糸で縫い、余りを始末しながら、コイルの端から端まで使って用途に合わせて形を整えていきます。

From a single coil of plaits, craftspeople can create items by simply coiling, stitching the plaits edge to edge and trimming, to create the shapes required.

エスパルトは、スペイン南部の郷土文化に深く根付いています。それは、エスパルトで作られた専用の道具に名前が付いていることにも表れています。たとえば、カタツムリを集めるためのかごは、単に「かご」ではなく「caracolera」(カタツムリかご)と呼ばれます。

この地方では、新石器時代の墓地跡でチュニックやサンダル、ロープなどの工芸品が見つかっています。また、羊飼いや牛飼いが放牧中にかご編みをすることも知られています。こうした技は、今も老人から若者へと伝えられています。

Esparto has an especially strong cultural significance in parts of southern Spain, where a set of vocabulary exists for esparto items made for specific purposes. For example, the *caracolera* is a basket used to gather snails.

Ancient artifacts such as tunics and sandals and ropes have been found in burial sites in the area dating back to the Neolithic period. Shepherds have also been known to weave while herding, with the young learning from the old.



#### *Caracolera*

カタツムリかご  
カタツムリを集めるための伸縮性のあるかご。  
魚や貝の漁に使われることも。

**Snail basket**  
Expandable bag for snails, or sometimes fish and shellfish.



#### *Honda*

羊飼いの投石器  
羊飼いや牛飼いが家畜を管理するための道具。  
古代には武器としても使われました。

**Shepherd's sling**  
Used by herders to control their animals, or as a weapon in ancient times.



#### *Forrado de garrafas y botellas*

びんや容器用の編みかご  
ガラスを保護し、内容物の温度を低く保ちます。

**Covered bottles and containers**  
To protect the glassware and for keeping the contents cool.

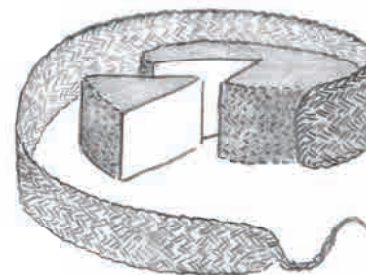

#### *Pleita quesera*

チーズ型  
エスパルトのかごで熟成させるマンチェゴ  
チーズは、かごの独特の模様が特徴です。

**Cheese mould**  
*Manchego* cheese takes on the characteristic embossed pattern of the esparto plait as it is used as a mould for the curd to cure.

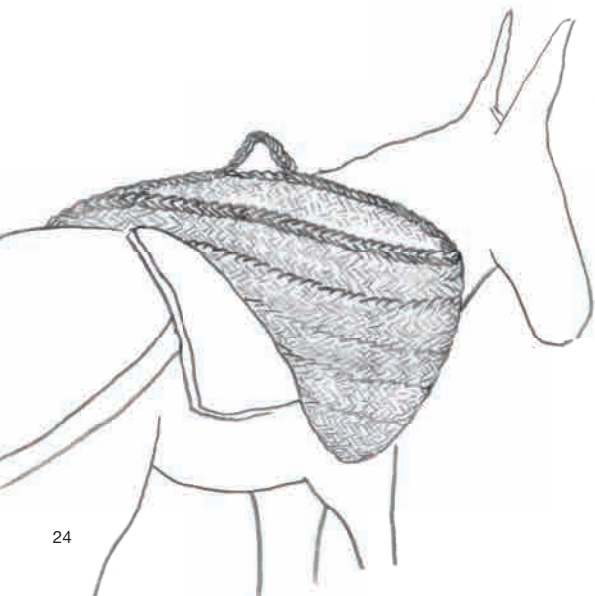

#### *Serón*

ロバの背に載せる荷かご  
荷物、作物、飼料などを運びます。

**Pannier for donkeys**  
For transporting goods, crops, fodder and so on.



#### *Cuchara de pastor*

羊飼いのスプーン  
カード(凝乳)を食べるときに使うスプーン。  
羊飼いや牛飼いが放牧中に作ります。

**Shepherd's spoon**  
Utensil for eating curd, made while tending to animals in the field.





1



2



3



4



5



6



7



8



9



10



11



12

## パイン Pine

### バスケット・フタ式

- 1 [82159431](#) 大 約幅30×奥行14.5×高さ9cm 税込 1,990円  
2 [82159424](#) 小 約幅13.5×奥行13.5×高さ7cm 税込 990円

### バスケット・吊り下げ式

- 3 [82159455](#) 大 約幅19.5×奥行8.5×高さ33cm 税込 1,290円  
4 [82159448](#) 小 約幅15.5×奥行7×高さ27cm 税込 990円

### ツールケース

- 5 [82159493](#) 大 約幅16×奥行9×高さ17cm 税込 1,490円  
6 [82159486](#) 小 約幅15×奥行8.5×高さ12cm 税込 990円

### トレー・丸型

- 7 [82159516](#) 大 約直径25.5×高さ10.5cm 税込 1,490円  
8 [82159509](#) 小 約直径20×高さ8.5cm 税込 1,290円

### バスケット

- 9 [82159530](#) 大 約幅43.5×奥行32×高さ19.5cm 税込 2,990円  
10 [82159523](#) 小 約幅33.5×奥行22.5×高さ14cm 税込 1,990円

### バスケット・持ち手付

- \*11 [82159554](#) 大 約幅48×奥行33×高さ48cm 税込 5,990円  
12 [82159547](#) 小 約幅35×奥行26×高さ35.5cm 税込 3,990円

\*無印良品銀座・Found MUJI青山限定



1



2



3



4



5



6



7



8



9

## ウィロー Willow

### バスケット・持ち手付・楕円

- 1 [82159585](#) 大 約幅42×奥行29×高さ23cm 税込 5,490円  
2 [82159561](#) 小 約幅30×奥行21×高さ17cm 税込 3,990円

### バスケット・楕円・浅

- 3 [82159608](#) 約幅43×奥行29.5×高さ14cm 税込 3,490円

### バスケット・持ち手付・丸型

- 4 [82159639](#) 大 約直径32×高さ20cm 税込 3,990円

### バスケット・フタ式・丸型

- 5 [82159653](#) 大 約直径28×高さ23cm 税込 4,990円  
6 [82159646](#) 小 約直径24×高さ12cm 税込 3,990円

### ピクニックバスケット

- \*7 [82159677](#) 約幅44×奥行27×高さ24cm 税込 6,690円

### バスケット・両持ち手付

- \*8 [82159684](#) 約幅54×奥行38×高さ28cm 税込 6,690円

### バスケット・持ち手付・ローゲージ

- \*9 [82159691](#) 約幅60×奥行33×高さ21cm 税込 4,990円

\*無印良品銀座・Found MUJI青山限定



### エスパルト Esparto

#### 買い物バスケット

- 1 [82159714](#) 大 約幅43×奥行23×高さ30cm 税込 5,990円
- 2 [82159707](#) 小 約幅31×奥行20×高さ23cm 税込 3,490円

#### 買い物バスケット・シングルハンドル

- 3 [82159776](#) 約幅36×奥行25×高さ17cm 税込 4,990円

#### 買い物バスケット・ローゲージ

- \*4 [82159721](#) 約幅28×奥行14×高さ22.5cm 税込 1,990円

#### バスケット・持ち手付・スクエアタイプ

- \*5 [82159783](#) 約幅60×奥行23×高さ25cm 税込 6,990円

\*無印良品銀座・Found MUJI青山限定



5



1



2

3

### パーム Palm

#### 買い物バスケット

- 1 [82159769](#) 大 約幅57×奥行26×高さ31cm 税込 3,490円
- 2 [82159752](#) 中 約幅50×奥行25×高さ26cm 税込 2,990円
- 3 [82159745](#) 小 約幅34×奥行23×高さ19cm 税込 1,990円

## Found MUJI

無印良品はもともと、ものをつくるというよりは、「探す、見つけ出す」という姿勢で生活を見つめてきました。永く、すたれることなく活かされてきた日用品を、世界中から探し出し、それを生活や文化、習慣の変化にあわせて少しだけ改良し、適正な価格で再生してきました。

2003年からは、この活動を「Found MUJI (見出された MUJI)」と名付け、さらに世界の細部にまで入り込みながらよいものを探す旅をはじめました。見出されたものたちの中には、そのままの品質ではわたしたちの生活に入りにくいものもあります。それらを今の生活の品質基準に合わせて、作者と対話しながら改良し、無印良品のものとして仕立て直します。

よいものを探す目を磨き、そのもののエッセンスを残しつつ、それらを現代の生活に合わせてさらによくしていく。その活動 Found MUJI の起点が、青山に誕生しました。

Found MUJI は、無印良品と皆様が一緒になって行う活動です。

## Found MUJI

Innovations of MUJI are not simply a process of creation, they are a review of living by “Searching and Finding”. Searching throughout the world for durable and long-lasting daily necessities, MUJI refines found items to suit our changing lifestyles, cultures and customs, reproducing them at reasonable prices.

From 2003, ‘Found MUJI’ started its journey with a keen eye for good products, exploring the underlying values of the makers, retaining the essence of their creations, and re-tailoring them into MUJI goods that fit the modern way of life. The Found MUJI journey began in Aoyama.

Join us as we continue the Found MUJI journey together.

## Found MUJI 世界のご2

#### 開催期間:

- 2019年4月4日(木)ー7月19日(金) 銀座
- 2019年4月26日(金)ー7月19日(金) Found MUJI 青山
- 2019年5月10日(金)ー8月2日(金) シェスタハコダテ/渋谷西武/丸井吉祥寺店/テラスモール湘南/名古屋名鉄百貨店/イオンモールKYOTO/京都BAL/グランフロント大阪/神戸BAL/広島パルコ/MUJIチャンネルシティ博多



[www.muji.net/foundmuji](http://www.muji.net/foundmuji)

株式会社 良品計画 〒170-8424 東京都豊島区東池袋4丁目26番3号 ○掲載商品の仕様・デザイン等は予告無く変更する場合がございます。予めご了承ください。○印刷の都合上、多少実物と色・仕様が異なる場合がございます。○カタログ発行2019年3月